

产品介绍及应用

高频快开角阀广泛应用于粉煤气化装置中的除尘系统，用来给陶瓷或金属烧结飞灰过滤器滤棒提供高频脉冲气流，吹扫附着在过滤器上的煤灰，以防止由于煤灰沉积造成过滤系统压差过高，甚至断棒等故障。此外还用于各种水泥、钢厂、炼化等有尘系统中。它具有开关速度快、清灰效果好、能耗低、使用寿命长、运行稳定可靠等优点。

产品特点

- 快速开关：阀门能在极短时间内完成开关动作
- 耐 高 压：阀体、阀帽整体锻造
- 耐 高 温：阀座材料为 PBI/PEEK/PPL 等，可在 300℃ 以下高温安全使用
- 零 泄 漏：高于 ASME B16.104 VI 级标准
- 长 寿 命：特殊设计的波纹管寿命可达 150000 次
- 工作可靠：产品 100% 低压和高压气体检验

性能指标

公称通径：2" ~ 6"

公称压力：CLASS150 ~ CLASS900

工作温度：≤ 300°C

控制方式：气动

气源压力：0.6 ~ 1.0 MPa

阀门开关动作时间：

等级压力 尺 寸	CLASS150 PN20	CLASS300 PN50	CLASS600 PN110	CLASS900 PN150
2" /DN50	≤ 50 ms	≤ 50 ms	≤ 150 ms	≤ 250 ms
3" /DN80	≤ 150 ms	≤ 150 ms	≤ 250 ms	≤ 250 ms
4" /DN100	≤ 250 ms	≤ 250 ms	≤ 500 ms	≤ 650 ms
6" /DN150	≤ 300 ms	≤ 400 ms	≤ 600 ms	≤ 750 ms



发明专利，仿冒必究！

制造规范

设计标准: ASME B16.34
连接方式: ASME B16.5

试验标准: ASME B16.104

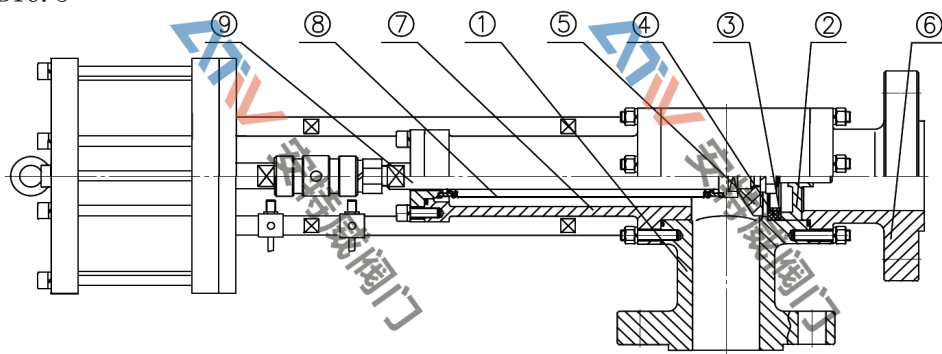

材料表

零件代号	1	2	3	4	5	6	7	8	9	
零件名称	阀体	导向架	阀座环	阀座	阀盘	出口法兰	阀帽	波纹管	阀杆	
代码	01	A105+Ni	630	630	PBI/PEEK/PPL	630	A105+Ni	A105+Ni	316L/316Ti	630
	02	F304	630	630	PBI/PEEK/PPL	630	F304	F304	316L/316Ti	630
	03	F316	630	630	PBI/PEEK/PPL	630	F316	F316	316L/316Ti	630

阀门开关时间测试

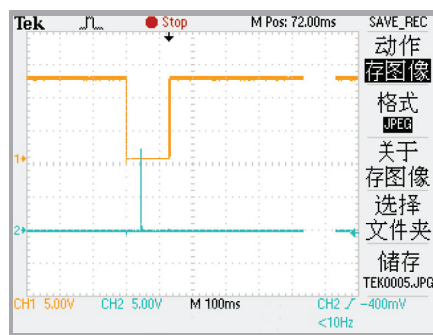
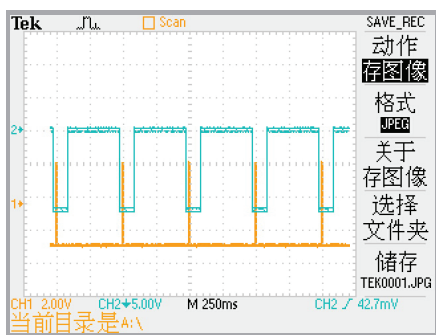

实测结果: 高压状态下 3" CLASS900 脉冲清洁阀从全关到全开再到全关的时间 104ms



低压试验



高压试验

外形尺寸

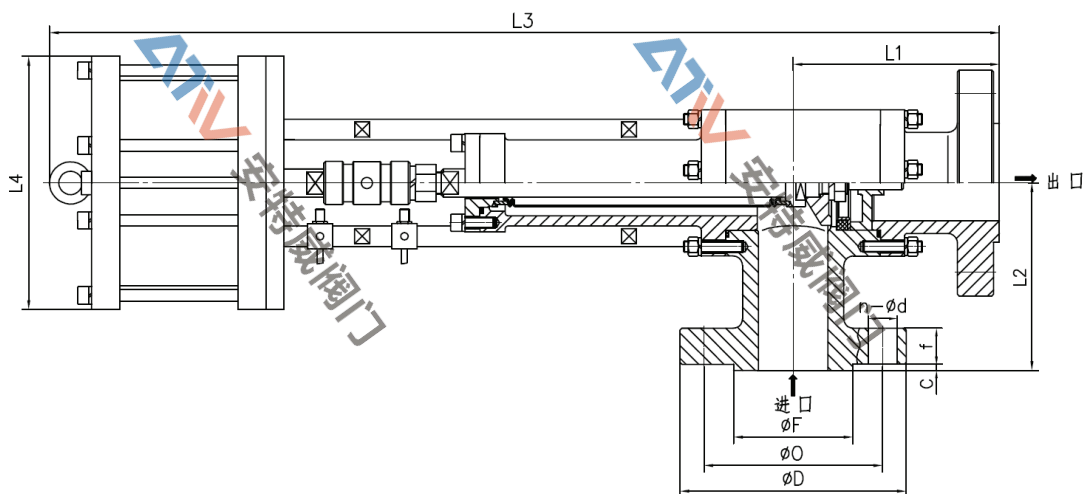

压力等级	公称通径		外形尺寸 (mm)										阀重 (kg)
	NPS (in)	DN (mm)	L1	L2	L3	L4	D	O	F	C	f	n-φd	
CLASS150 PN20	2	50	140	140	750	120	150	120.5	92	2	17.5	4~18	65
	3	80	220	200	977	210	190	152.5	127	2	22	4~18	87
	4	100	255	230	977	270	230	190.5	157.5	2	22	8~18	108
	6	150	375	305	977	270	280	241.5	216	2	23.5	8~22	138
CLASS300 PN50	2	50	140	140	750	120	165	127	92	2	20.5	8~18	81
	3	80	220	200	977	210	210	168.5	127	2	27	8~22	98
	4	100	255	230	977	270	255	200	157.5	2	30	8~22	120
	6	150	375	305	1043	350	320	270	216	2	35	12~22	154
CLASS600 PN110	2	50	190	190	750	270	165	127	92	7	25.5	8~18	91
	3	80	220	200	1050	270	210	168.5	127	7	32	8~22	106
	4	100	255	230	1043	350	275	216	157.5	7	38.5	8~26	138
	6	150	375	305	2040	584	355	292	216	7	48	12~29.5	176
CLASS900 PN150	2	50	190	190	750	270	215	165	92	7	38.5	8~26	103
	3	80	220	200	1011	270	240	190.5	127	7	38.5	8~26	123
	4	100	255	230	1043	350	290	235	157.5	7	44.5	8~32.5	155
	6	150	375	305	2040	584	380	317.5	216	7	56	12~32.5	194

所有尺寸和重量仅供参考，厂家保留修改的权力。

型号编制

1、公司产品代号

AM——高频快开角阀

2、公称口径

NPS	2	3	4	6
DN	50	80	100	150

3、压力等级

150	300	600	900
CLASS150	CLASS300	CLASS600	CLASS900

025	063	100	160
PN25	PN63	PN100	PN160

4、阀体材质

01	A105+Ni	03	F316
02	F304	04	其它

5、阀座材质

P	K	L	X
PBI	PEEK	PPL	其它

6、阀门最大开关时间 (ms)

1	2	3	4	5	X
≤ 50	≤ 150	≤ 250	≤ 500	≤ 750	其它